

INGCO

Sega alternativa

IT Sega alternativa



RS8008 URS8008 RS8008S
RS8008-4 RS8008-6 RS8008-8

 **ingcoglobal**
 **INGCO GLOBAL**



SIMBOLI

Simboli nel manuale di istruzioni e sull'etichetta sullo strumento



Doppio isolamento per una protezione aggiuntiva



Leggere il manuale di istruzioni prima dell'uso



Marchio di conformità CE



Indossare occhiali protettivi, protezioni acustiche e maschera antipolvere



I rifiuti di prodotti elettrici non devono essere smaltiti con i normali rifiuti domestici. Si prega di riciclare nelle apposite strutture di smaltimento.

Rivolgersi alla propria autorità locale per i rifiuti o al rivenditore per i consigli sul riciclaggio.



Avviso di sicurezza. Si prega di utilizzare solo gli accessori autorizzati dal produttore.

Istruzioni generali di sicurezza dello strumento elettrico

AVVERTENZA!

Leggere tutte le istruzioni La mancata osservanza di tutte le istruzioni elencate di seguito può provocare scosse elettriche, incendi e/o gravi lesioni personali. Il termine "strumento elettrico" in tutti le avvertenze e le istruzioni di sicurezza elencate di seguito si riferisce all'utensile elettrico collegabile alle rete elettrica (con cavo) o allo strumento elettrico alimentato a batteria (senza fili)..

1) Area di lavoro

a) Mantenere l'area di lavoro pulita e ben illuminata. Aree ingombre e poco illuminate facilitano gli incidenti.

b) Non utilizzare attrezzi elettrici in atmosfere esplosive, in presenza di liquidi, gas o polveri infiammabili. Gli elettrostrumenti creano scintille che possono innescare la polvere o i gas.

c) Tenere lontani i bambini e le altre persone presenti nell'area di lavoro mentre si utilizza un utensile elettrico. Le distrazioni possono facilmente far perdere il controllo dell'attrezzo.

2) Sicurezza elettrica

- a) Le spine degli utensili elettrici devono corrispondere alla presa. Non modificare mai la spina in alcun modo. Non utilizzare adattatori con alimentatori collegati a terra (con messa a terra). Spine non modificate e prese corrispondenti ridurranno il rischio di scosse elettriche.
- b) Evitare il contatto del corpo con superfici collegate a terra, come tubi, radiatori, fornelli e frigoriferi. Il rischio di scosse elettriche aumenta se il corpo è collegato a terra.
- c) Non esporre gli utensili elettrici a pioggia o umido. L'acqua che penetra in un utensile elettrico aumenta il rischio di scosse elettriche.
- d) Non tirare e stratonare il cavo. Non utilizzare mai il cavo per trasportare, tirare o scollegare l'utensile elettrico dalla presa. Tenere il cavo lontano da fonti di calore, olio, bordi taglienti o parti mobili. I cavi danneggiati o impigliati aumentano il rischio di scosse elettriche.
- e) Quando si utilizza un elettro utensile all'aperto, utilizzare una prolunga adatta per l'uso esterno. L'uso di un cavo adatto all'uso esterno riduce il rischio di scosse elettriche.

3) Sicurezza personale

- a) Stare sempre attenti, osservare cosa si sta facendo e usare il buon senso quando si utilizza un utensile elettrico. Non utilizzare l'elettro utensile quando si è stanchi o sotto l'effetto di droghe, alcol o farmaci. Un momento di disattenzione durante il funzionamento degli elettro utensili può provocare gravi lesioni personali.
- b) Utilizzare un equipaggiamento di sicurezza adatto. Indossare sempre occhiali protettivi. Attrezzature di sicurezza come maschera antipolvere, scarpe antinfortunistiche antiscivolo, elmetto protettivo o protezioni acustiche utilizzate per condizioni appropriate riducono il rischio di lesioni personali.
- c) Evitare l'avvio accidentale dell'attrezzo. Assicurarsi che l'interruttore sia in posizione OFF prima di collegare alla rete elettrica. Portare gli elettro utensili con il dito sull'interruttore o collegare gli elettro utensili con l'interruttore acceso provoca incidenti.
- d) Rimuovere qualsiasi chiave di regolazione o chiave inglese prima di accendere l'utensile elettrico. Una chiave di regolazione o una chiave inglese che inizino a roteare perché incastrate nell'utensile quando si accende possono causare lesioni personali.
- e) Non sbilanciarsi. Mantenere l'equilibrio in ogni momento. Ciò consente un migliore controllo dello strumento in situazioni impreviste.
- f) Vestirsi in modo adeguato. Non indossare abiti larghi o gioielli. Tenere i capelli, indumenti e guanti lontani dalle parti in movimento. Abiti larghi, gioielli o capelli lunghi possono essere catturati dalle parti mobili dell'utensile.
- g) Se sono forniti dispositivi per il collegamento ad impianti di estrazione e raccolta della polvere, assicurarsi che siano collegati e utilizzati correttamente. L'uso di questi dispositivi può ridurre i rischi per la salute e la sicurezza legati alla polvere.

4) Uso e manutenzione dell'attrezzo elettrico

- a) Non forzare l'utensile elettrico. Usare lo strumento elettrico corretto per l'applicazione prevista. L'attrezzo elettrico corretto lavorerà meglio e sarà più sicuro alla velocità per cui è stato progettato.
- b) Non utilizzare l'utensile elettrico se l'interruttore non lo accende e non lo spegne. Qualsiasi utensile elettrico che non può essere controllato con l'interruttore è pericoloso e deve essere riparato.
- c) Scollegare la spina dalla presa di corrente prima di effettuare qualsiasi regolazione,

cambiare gli accessori o conservare l'utensile elettrico. Tali misure di sicurezza preventive riducono il rischio di avviamento accidentale dell'utensile.

d) Conservare gli elettrodomestici inattivi fuori dalla portata dei bambini e non permettere a persone che non hanno familiarità con l'utensile elettrico o con queste istruzioni di azionare l'utensile elettrico. Gli utensili elettrici sono pericolosi nelle mani di utenti inesperti.

e) Manutenzione degli utensili elettrici. Controllare il disallineamento o il bloccaggio di parti in movimento, la rottura di parti dello strumento e qualsiasi altra condizione che possa influire sul funzionamento dell'utensile elettrico. Se danneggiato, fare riparare l'utensile elettrico prima dell'uso. Molti incidenti sono causati da utensili elettrici poco mantenuti.

f) Mantenere gli strumenti da taglio affilati e puliti. Gli utensili da taglio correttamente mantenuti taglienti e affilati hanno meno probabilità di bloccarsi e sono più facili da controllare.

g) Utilizzare l'utensile elettrico, gli accessori e le punte ecc., in conformità con queste istruzioni e nel modo previsto per il tipo particolare di utensile elettrico, tenendo conto delle condizioni di lavoro e del lavoro da eseguire. Un uso dell'attrezzo elettrico per operazioni diverse dal previsto potrebbe causare una situazione pericolosa.

5) Manutenzione

a) Far riparare l'utensile elettrico da personale qualificato per la riparazione, utilizzando solo parti di ricambio originali e identiche. Ciò garantirà il mantenimento della sicurezza dell'utensile elettrico.

Ulteriori avvertenze di sicurezza

- 1) Leggere le informazioni sull'uso corretto del sistema di raccolta polvere, se presente
- 2) Si consiglia di indossare una maschera antipolvere

Rischi residui

Anche quando l'utensile elettrico viene utilizzato come prescritto, non è possibile eliminare tutti i fattori di rischio residui. I seguenti rischi possono insorgere in relazione alla costruzione e al design dell'attrezzo elettrico:

a) problemi di salute derivanti dalle vibrazioni emesse dallo strumento quando lo si usa per un lungo periodo, non lo si maneggia in modo corretto o non è adeguatamente mantenuto.

b) Lesioni e danni alle cose a causa di accessori rotti che sono improvvisamente vengono lanciati.

Avvertenza! Questo strumento elettrico produce un campo elettromagnetico durante il funzionamento. In alcune circostanze questo campo può interferire con impianti medici attivi o passivi. Per ridurre il rischio di lesioni gravi o fatali, consigliamo alle persone con impianti medici di consultare il proprio medico e il produttore di impianti medici prima di utilizzare questo strumento elettrico

DESCRIZIONE

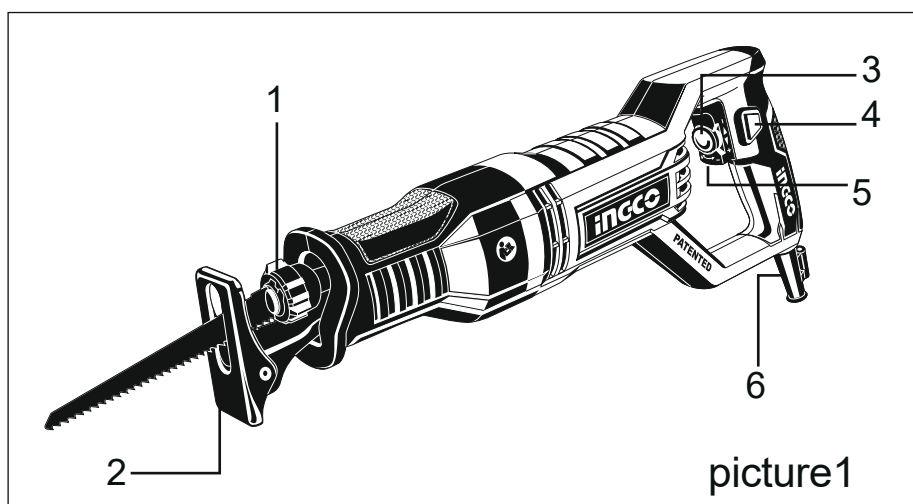

1. Manicotto di bloccaggio per lama della sega
2. Pedana regolabile
3. Controllo della velocità
4. Pulsante di blocco per interruttore ON / OFF
5. Interruttore ON / OFF
6. Cavo

DATI TECNICI

Number:	RS8008 RS8008-4	RS8008S (SAA Plug)	RS8008-6 (ISRAEL Plug)	RS8008-8 (BS Plug)	URS8008
Rated voltage:	220-240V ~ 50/60Hz				110-120V ~ 50/60Hz
Rated power:	750W				750W
No-load speed:	900-3300/min				900-3300/min
Cutting capacity max.:Wood:	115mm				4-1/2"
Alumin:	12mm				1/2"
Steel:	8mm				5/16"

CONTENUTO DELLA CONFEZIONE

La confezione contiene:

Sega alternativa 1

Lama 1

Spazzole di carbone 2

Chiave esagonale 1

Manuale di istruzioni 1

Verificare la presenza di danni all'utensile, parti o accessori che potrebbero essersi verificati durante il trasporto.

Prendetevi il tempo necessario per leggere attentamente e comprendere questo manuale prima dell'operazione.

SICUREZZA ELETTRICA

Il motore elettrico è stato progettato per una specifica tensione. Controllare sempre che l'alimentazione corrisponda alla tensione sulla targhetta dei dati.



Il tuo utensile è a doppio isolamento secondo la norma EN 60745; quindi non è necessario alcun cavo di terra.

SOSTITUIRE/INSERIRE LA LAMA



Quando si monta la lama della sega, indossare guanti protettivi. Pericolo di lesioni quando se si entra in contatto con la lama della sega.



Quando si sostituisce la lama, assicurarsi che il portalama non presenti residui di materiale, ad es. trucioli di legno o metallo.

INSERIRE LA LAMA

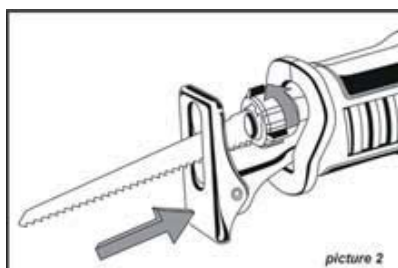

- Ruotare il manicotto di bloccaggio 4 di ca. 90 ° nella direzione della freccia e tenere premuto. Spingere la lama della sega nel portalama. Rilasciare nuovamente il manicotto di bloccaggio 4.

CONTROLLARE LA STRETTA SEDUTA DELLA LAMA DELLA SEGA.

- La lama della lama libera può cadere e provocare ferite. La lama può anche essere ruotata di 180 ° (con i denti rivolti verso l'alto) e reinserto di nuovo.

RIMOZIONE DELLA LAMA DELLA SEGA

- Ruotare il manicotto di bloccaggio 4 di ca. 90 ° nella direzione della freccia e tenere premuto. Rimuovere la lama della sega.

RIMOZIONE DELLE POLVERI

- Le polveri di materiali come rivestimenti contenenti piombo, alcuni tipi di legno, minerali e metalli possono essere dannosi per la salute. Toccare o respirare le polveri può causare reazioni allergiche e / o portare a infezioni respiratorie dell'utente o degli astanti.
- Alcune polveri, come la polvere di quercia o di faggio, sono considerate cancerogene, specialmente in relazione agli additivi per il trattamento del legno (cromato, conservante del legno). I materiali contenenti amianto possono essere lavorati solo da specialisti.

--- Prevedere una buona ventilazione del posto di lavoro.

--- Si consiglia di indossare un respiratore con filtro di classe P2.

Osservare le normative pertinenti nel proprio paese per i materiali da lavorare.

- Evitare l'accumulo di polvere sul posto di lavoro. Le polveri possono facilmente infiammarsi.

ISTRUZIONI PER L'USO



Rispettare sempre le istruzioni di sicurezza e le normative.



Rispettare la corretta tensione di rete. La tensione della fonte di alimentazione deve essere conforme alla tensione specificata sulla targhetta della macchina.

PIEDINO PIVOTANTE E RETRATTILE

- Grazie alla sua mobilità, la pedana regolabile si adatta alla posizione angolare richiesta della superficie.
- A seconda della lama utilizzata e dell'applicazione, la pedana può essere spostata in direzione della lunghezza in tre passaggi.

Premere il pulsante di rilascio per la pedana e far scorrere la pedana nella posizione richiesta.

Rilasciare il pulsante di rilascio della placca di base e verificare che la pedana sia saldamente bloccata.

Far scorrere la pedana secondo necessità fino a quando non si blocca saldamente.

ACCENSIONE E SPEGNIMENTO

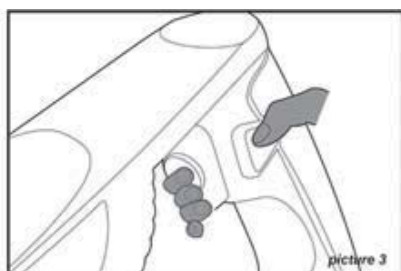





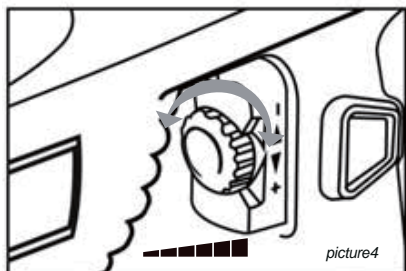

- Per avviare la macchina, premere l'interruttore On / Off e tenerlo premuto. Per bloccare l'interruttore On / Off premuto, premere il pulsante di blocco.
- Per spegnere la macchina, rilasciare l'interruttore On / Off o quando è bloccato con il pulsante di blocco, premere brevemente l'interruttore On / Off e quindi rilasciarlo.

REGOLAZIONE DELLA VELOCITÀ



- I giri al minuto possono essere regolati semplicemente ruotando la ghiera di regolazione. Ciò può essere fatto anche mentre lo strumento è in funzione. Il quadrante segna la velocità minima e massima.  Ruotare il quadrante di regolazione in base al lavoro.
- Fare riferimento alla tabella per selezionare la velocità corretta per il pezzo da tagliare. Tuttavia, la velocità appropriata potrebbe differire dal tipo o dallo spessore dei pezzi. In generale, una maggiore velocità consentirà di tagliare i pezzi più velocemente, ma la vita utile della lama sarà ridotta.

	Acciaio Inossidabile
	Plastica
	Alluminio
	Acciaio dolce
	Calcestruzzo leggero autoclavato
	Legno

NOTA:

- Se l'utensile viene azionato continuamente a basse velocità per un lungo periodo di tempo, la durata operativa del motore si riduce.
- La manopola di regolazione della velocità può essere ruotata solo fino alla massima velocità e alla velocità più bassa. Non forzarlo oltre la piena velocità o la velocità minima: la funzione di regolazione della velocità potrebbe non funzionare più.



SMALTIMENTO E AMBIENTE

Porta il tuo strumento indesiderato a un riparatore autorizzato dove verrà smaltito in modo sicuro per l'ambiente.

DICHIARAZIONE DI CONFORMITÀ CE



INGCO dichiara che questi utensili elettrici sono stati progettati in conformità con:

2006/42 / CE, 2004/108 / CE, EN60745-1,

EN60745-2-11, EN55014-1, EN55014-2, EN61000-3-2, EN61000-3-3.

RS8008, URS8008, RS8008-4, RS8008-6, RS8008-8, RS8008S

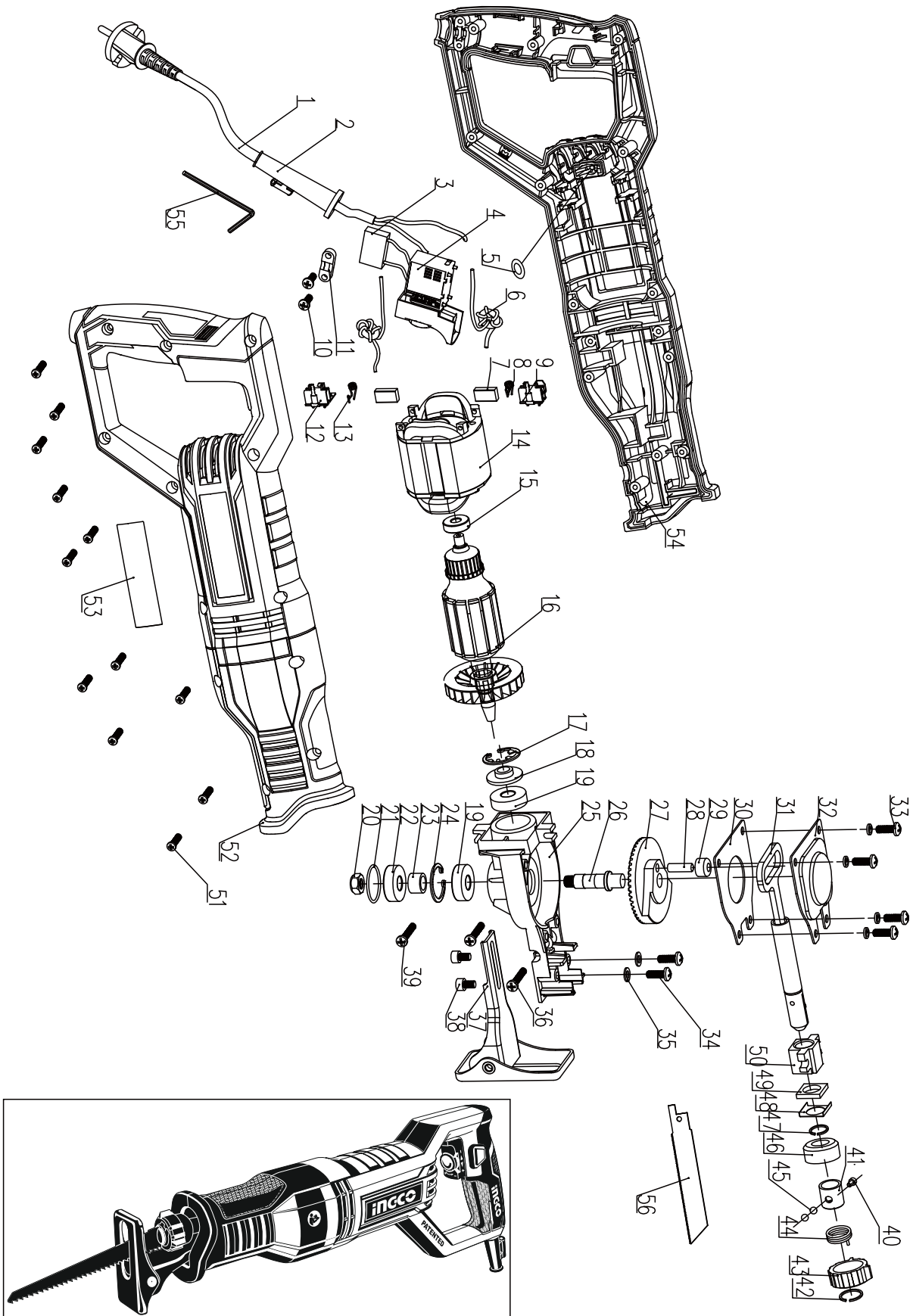

RS8008, URS8008, RS8008-4, RS8008-6, RS8008-8, RS8008S

No.	Description	Qty	No.	Description	Qty
1	Power cord	1	29	Bearing	1
2	Cord sleeve	1	30	Gear cover	1
3	Capacitor	1	31	Reciprocating shaft	1
4	Switch	1	32	Guide plate	1
5	O-ring	1	33	Screw with washer	4
6	Inductor	2	34	Screw (Nylon)	2
7	Carbon brush	2	35	Flat washer	2
8	Spring	1	36	Screw	1
9	Brush holder	1	37	Support board lock	1
10	Screw	2	38	Screw	2
11	Cord clamp	1	39	Screw	2
12	Brush holder	1	40	Pin	1
13	Spring	1	41	Inner collar	1
14	Stator	1	42	Circlips for shaft	1
15	Bearing	1	43	Outer collar	1
16	Rotor	1	44	Spring	1
17	Circlip	1	45	Steel ball	2
18	Washer	1	46	Plastic sheath	1
19	Bearing	2	47	Circlips for shaft	1
20	Nut	1	48	Cover	1
21	O-ring	1	49	Dustproof ring	1
22	Bearing	1	50	Bearing	1
23	Spacer bush	1	51	Screw	12
24	Circlip for hole	1	52	Right Housing	1
25	Gear box	1	53	Lable	1
26	Shaft	1	54	Left Housing	1
27	Gear	1	55	inner hexagon spanner	1
28	Pin	1	56	Blade	2

EC Declaration of Conformity

We herewith declare:

INGCO TOOLS CO., LIMITED

No. 45 Songbei Road, Suzhou Industrial Park, Jiangsu, China

This product is in conformity with the essential requirements and other relevant provisions of the applicable European Directives, based on the application of European harmonized standards. Any unauthorized modification of the apparatus voids this declarations

Machine Description: Electrical Reciprocating saw INGCO

Product type: RS8008

European Directives
2006/42/EC

European harmonized standards
EN 62841-1:2015
EN 60841-2-11:2016

Date/Authorized Signature:

For and on behalf of

INGCO TOOLS CO., LIMITED

Title of Signatory:

Product manager

[Signature] 12/25

No.45 Songbei Road, Suzhou Industrial Park, Jiangsu, China

[Signature]
Authorized Signature(s)

INGCO

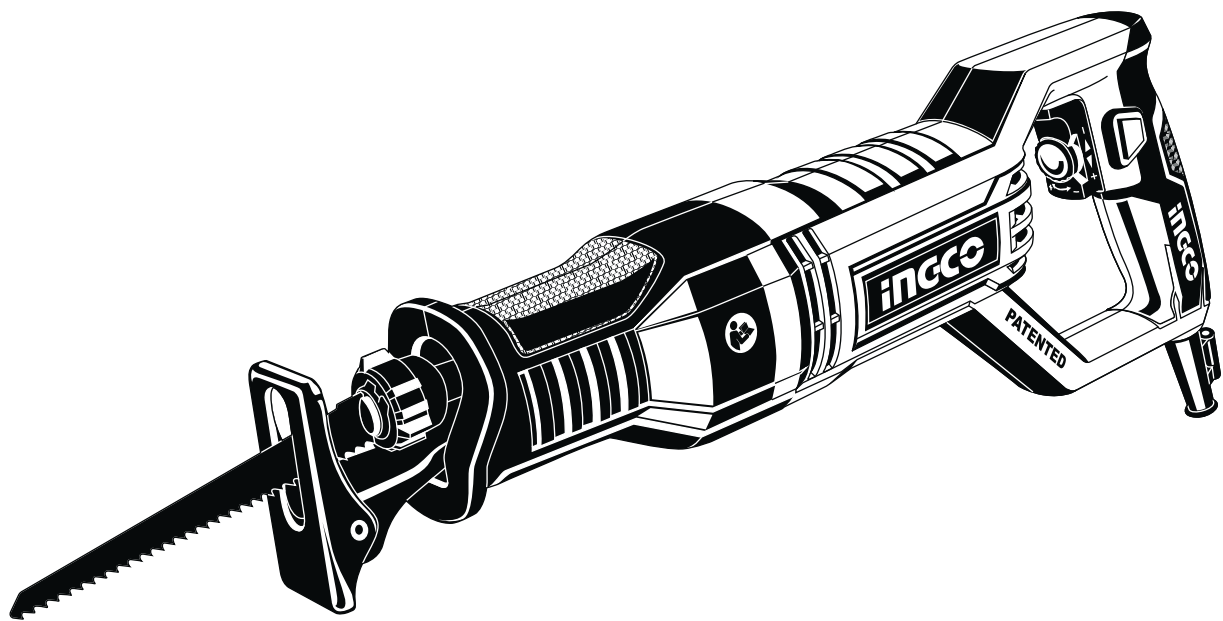

INGCO TOOLS CO.,LIMITED

www.ingco.com

MADE IN CHINA

0519.V01

RS8008 URS8008 RS8008-4 RS8008-6 RS8008-8 RS8008S